

1		2		3		4		5		6	
規格 Spec.	楔心行程 mm	爪行程(直徑)mm	夾持直徑 Chucking Dia. mm		容許油壓缸推力 kgf	最大夾持力 kgf	最高迴轉數 r.p.m.	GD <sup>2</sup>	重量 kg	客戶確認 Confirmed	
型號 Model	Plunger Strook	Jaw Strook (Dia.)	最大 Max.	最小 min.	Max D.B. pull	Max clamping force	Max speed	kg·m <sup>2</sup>	Weight		
2H-06A5	12	5.5	168	15	1470	3870	6000	0.06	13.3		

A \*訂購時請將圖面連同訂單一併回傳。 \*Please send back with order while ordering.

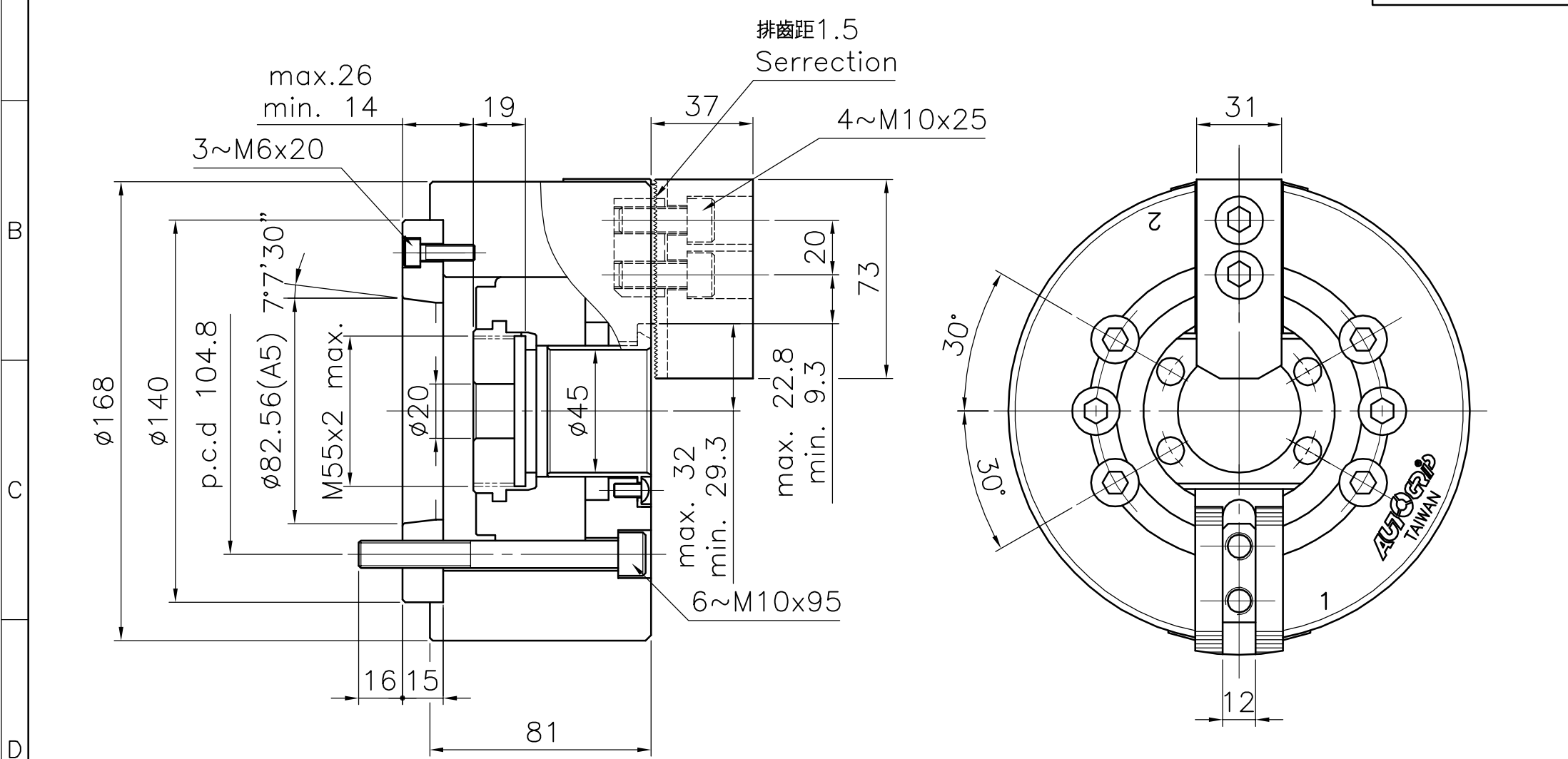

中空二爪動力夾頭(附法蘭A5)

**AUTOGRIP** 佳賀精機股份有限公司  
 AUTOGRIP MACHINERY CO., LTD.